



KOD KATALOGOWY:  
**WS-087**

**RUCHOME PIASKI** SERIA OCEAN



**DANE TECHNICZNE:**

WYMIARY:	402 x 87 cm
WYSOKOŚĆ:	164 cm
WYSOKOŚĆ UPADKU:	60 cm
POWIERZCHNIA ZDERZENIA:	698 x 396 cm
KONSTRUKCJA:	Rura Ø 76,1 mm, rury i profile o różnej średnicy
ZABEZPIECZENIE KONSTRUKCJI:	Podkład cynkowy
WYKOŃCZENIE:	Płyta HDPE
FUNDAMENT:	A: Fundament betonowy B: Kotwa chemiczna w fundamencie betonowym

Tolerancja różnicy wymiarów 3%

**ELEMENTY SKŁADOWE:**

- Stolik przesuwny sitko 1 szt.
- Drażek zabezpieczający 2 szt.
- Wspornik ruchome piaski 2 szt.
- Stolik foremki ocean 1 szt.
- Wspornik ruchome piaski 1 szt.
- Stolik ocean 1 szt.
- Zjeżdżalnia piasku ocean 1 szt.
- Słup 8 szt.
- Rurka z wiaderkiem 1 szt.

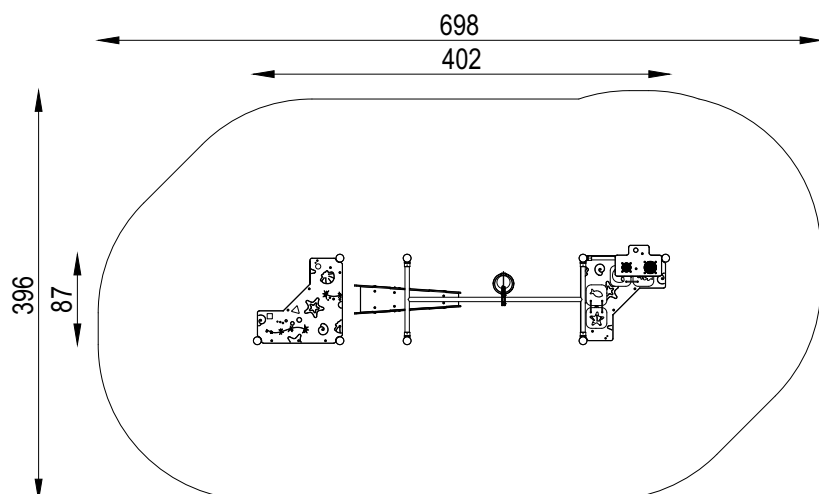

Urządzenie zgodne z normą: PN-EN 1176-7:2020, PN-EN 1176-1:2017  
Powyższa oferta ma charakter poglądowy. Kolorystyka może ulec zmianie.