

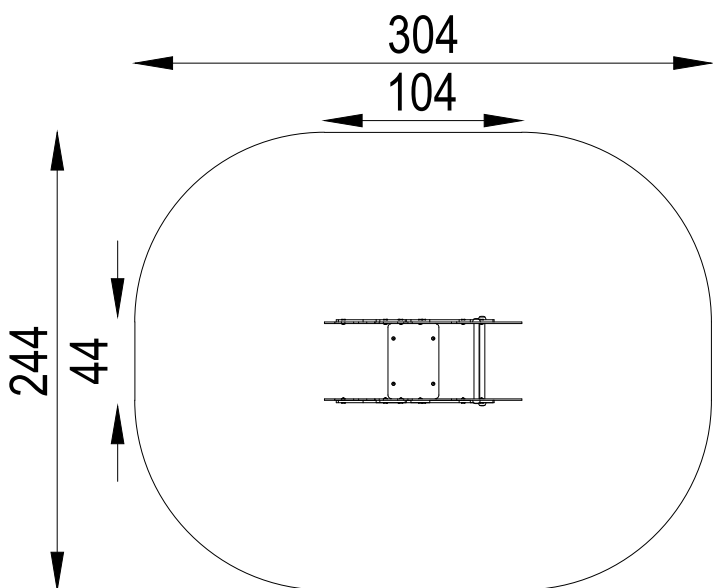

KOD KATALOGOWY:

SP-049

BUJAK STATEK SERIA OCEAN



DANE TECHNICZNE:

WYMIARY:	44 x 104 cm
WYSOKOŚĆ:	101 cm
WYSOKOŚĆ UPADKU:	49 cm
POWIERZCHNIA ZDERZENIA:	244 x 304 cm
KONSTRUKCJA:	Płyta HDPE, sprężyna stalowa z podstawą
ZABEZPIECZENIE KONSTRUKCJI:	Podkład cynkowy, lakier proszkowy
WYKOŃCZENIE:	Płyta HDPE
FUNDAMENT:	A: Fundament betonowy B: Kotwa chemiczna w fundamencie betonowym

Tolerancja różnicy wymiarów 3%

ELEMENTY SKŁADOWE:

- Korpus z płyty HDPE
- Sprężyna stalowa

Urządzenie zgodne z normą: PN-EN 1176-7:2020, PN-EN 1176-1:2017
Powyższa oferta ma charakter poglądowy. Kolorystyka może ulec zmianie.