

KOD KATALOGOWY:

SZ-003

POMOST STAŁY PLATINUM

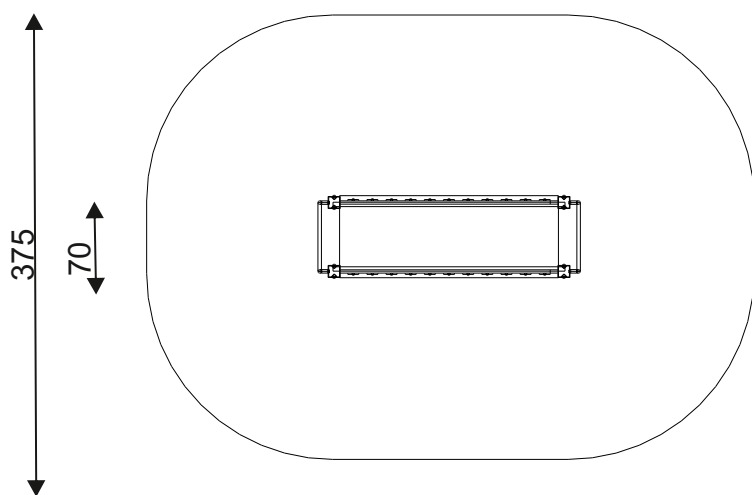
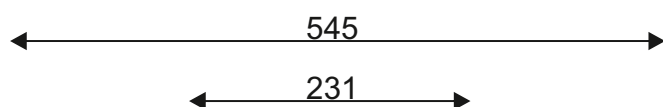

Urządzenie zgodne z normą:

PN-EN 1176-7:2020, PN-EN 1176-1:2017

DANE TECHNICZNE:

WYMIARY:	70 x 231 cm
WYSOKOŚĆ:	140 cm
WYSOKOŚĆ UPADKU:	60 cm
POWIERZCHNIA ZDERZENIA:	375 x 545 cm
KONSTRUKCJA:	Kantówka klejona 100 x 100cm, płyta HDPE, sklejka anti-skid,
ZABEZPIECZENIE KONSTRUKCJI:	Podkład cynkowy
WYKOŃCZENIE:	Płyta HDPE, lakier poliestrowy
FUNDAMENT:	Urządzenie mocowana w fundamencie betonowym

Tolerancja różnicy wymiarów 3%

ELEMENTY SKŁADOWE:

- słupy pionowe 4 szt.
- pomost prosty 1 szt.
- barierki 2 szt.
- drabinka z uchwytami 2 szt.