



SIŁOWNIE  
PLENEROWE

KOD KATALOGOWY:

fi-016

## DRAŻEK DO PODCIĄGANIA



### DANE TECHNICZNE:

WYMIARY:	65 x 107 cm
WYSOKOŚĆ:	204 cm
WYSOKOŚĆ UPADKU:	89 cm
POWIERZCHNIA ZDERZENIA:	365 x 407 cm
KONSTRUKCJA:	Stal S235
ZABEZPIECZENIE KONSTRUKCJI:	Podkład cynkowy
WYKOŃCZENIE:	Lakier poliestrowy, HDPE anty-skid
FUNDAMENT:	Kotwa mocowana w fundamencie betonowym

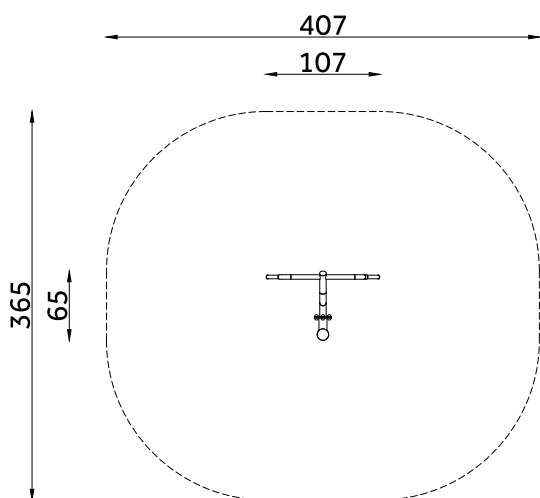

### ELEMENTY SKŁADOWE:

- słup z rury fi 108mm
- konstrukcja wykonana z rur fi 33,7mm - 76,1mm
- rączki z tworzywa

Kolor: RAL 7035 popiel / RAL 4005 fioletowy

Urządzenie przeznaczone dla młodzieży, osób dorosłych lub dla użytkowników powyżej 140cm wzrostu.

Urządzenie zgodne z normą: PN-EN 16630: 2015-06



AC 184