



SIŁOWNIE  
PLENEROWE

KOD KATALOGOWY:

fi-301

**BIEGACZ** SERIA METROPOLIS

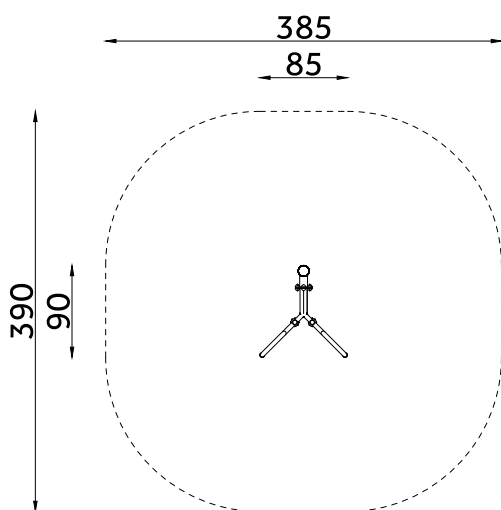

### DANE TECHNICZNE:

WYMIARY:	90 x 85 cm
WYSOKOŚĆ:	190 cm
WYSOKOŚĆ UPADKU:	BRAK
POWIERZCHNIA ZDERZENIA:	390 x 385 cm
KONSTRUKCJA:	Stal S235
ZABEZPIECZENIE KONSTRUKCJI:	Podkład cynkowy
WYKOŃCZENIE:	Lakier poliestrowy, HDPE anti-skid
FUNDAMENT:	Kotwa mocowana w fundamencie betonowym

### ELEMENTY SKŁADOWE:

- słup z rury fi 108mm
- pozostałe elementy z rury fi 70mm i 42,4mm
- przeguby wyposażone w łożyska zamknięte 2RS
- wałek z tworzywa sztucznego 2 szt.
- rączki z tworzywa

Kolor: RAL 7032 popiel / RAL 4005 fioletowy  
Urządzenie przeznaczone dla młodzieży, osób dorosłych lub dla użytkowników powyżej 140cm wzrostu.



AC 184

Urządzenie zgodne z normą: PN-EN 16630: 2015-06